

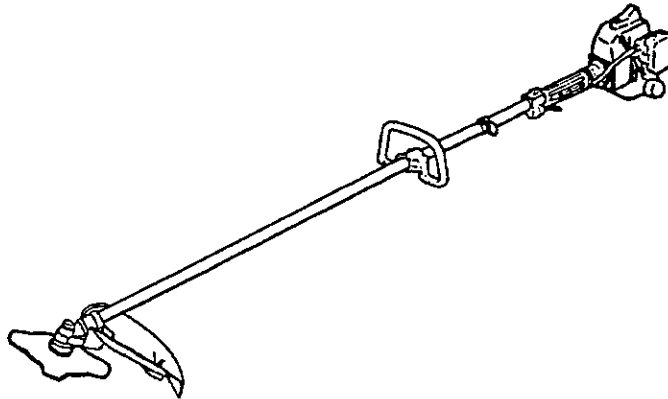

CORTADORA DE MALEZA

BC2259



BC2259H

BC329H

BCF429H

BCF509H

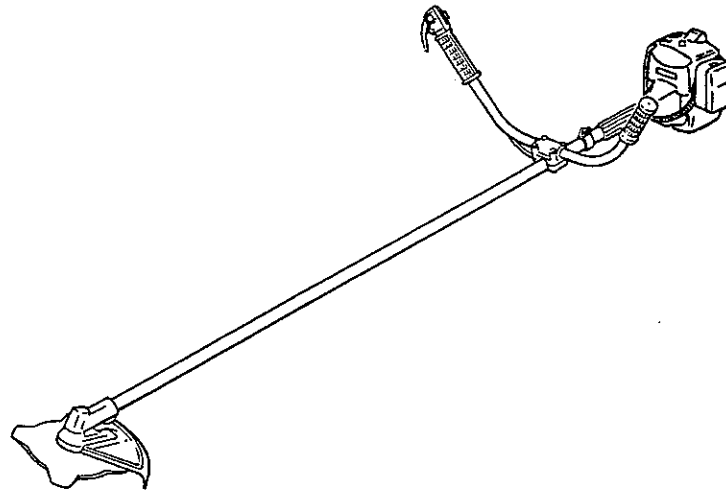

Manual del Propietario u Operador

Lea y entienda este manual a fondo, antes de usar este producto

INSTRUCCIONES DE SEGURIDAD

1. Lea y entienda este Manual de Instrucciones antes de usar este producto. Familiarícese a fondo con el uso adecuado de este equipo.
2. Nunca permita que los niños operen la Cortadora de Maleza. Este no es un juguete. Nunca permita que adultos operen la unidad sin antes haber leído el Manual de Instrucciones.
3. Familiarícese con los controles de la máquina y aprenda la forma de interrumpir su operación rápidamente.
4. SIEMPRE USE GAFAS DE SEGURIDAD o cualquier otra protección apropiada para los ojos y emplee también protección apropiada para los oídos.
5. No permita el acceso de gente o animales al área de trabajo, especialmente de niños o mascotas.
6. Nunca opere la cortadora de maleza cuando se sienta cansado o fatigado.
7. Nunca opere la máquina sin sus debidos resguardos o elementos de protección o seguridad correctamente instalados.
8. Vista en forma apropiada para el trabajo, sin ropa o adornos sueltos. Estos pueden enredarse en los elementos móviles de la máquina. Siempre use calzado fuerte, pantalones largos y camisas de manga larga.
9. La gasolina es altamente inflamable, y por lo tanto manéjela con cuidado. Llene el tanque de combustible con la mezcla indicada de gasolina y aceite antes de tratar de encender el motor.
10. Use un recipiente apropiado para gasolina para guardar la mezcla de gasolina y aceite.
11. No llene el tanque cuando el motor esté operando o esté caliente.
12. No fume cuando esté manejando gasolina.
13. Llene el tanque de combustible al aire libre y hasta un nivel de unos 10 mm. del borde del tanque, no del borde del cuello de llenado
14. Limpie cualquier cantidad de gasolina que se haya derramado, antes de encender el motor.
15. Párese siempre en forma estable y segura, agarre firmemente, con ambas manos los manubrios y camine, nunca corra.
16. Use siempre la herramienta apropiada para el trabajo que va a realizar. No use la cortadora de maleza para trabajos que el fabricante no recomienda.
17. Asegúrese de que todos los elementos de sujeción estén en su lugar y bien ajustados. Siga las instrucciones de mantenimiento, empezando en la página 4 de este Manual
18. No acerque las manos o los pies a las piezas móviles.
19. Manténgase fuera del alcance de estas piezas en todo momento.
20. Si se presentan problemas de marcha o de excesiva vibración, detenga el motor inmediatamente e inspeccione la unidad para localizar la causa. La vibración generalmente indica que hay problemas mecánicos.
21. No corte demasiado cerca de la superficie del suelo para evitar que la cuchilla golpee guijarros u otros desperdicios. Evite usar la cortadora de maleza en zonas de roca, gravilla, piedra y materiales similares.
22. Use la cortadora de maleza únicamente de día o con buena luz artificial.
23. Apague el motor y cerciórese que la cuchilla ha dejado de girar completamente antes de invertir la máquina.

ESPECIFICACIONES

MODELO	BC2259	BC2259H	BC329H	BCF429H	BCF509H
PESO SECO	4,4 kg	4,4 kg	5,8 kg	7,8 kg	7,8 kg
CONFIGURACION DEL MANUBRIO	Manubrio de Aro	Manubrio de Cuernos			
DESPLAZAMIENTO DEL MOTOR	22,5 cc	22,5 cc	31,8 cc	41,5 cc	50,2 cc
CAPACIDAD DEL TANQUE DE COMBUSTIBLE	0,6 ℓ	0,6 ℓ	1,0 ℓ	1,0 ℓ	1,0 ℓ
CARBURADOR DE TIPO DIAFRAGMA	DIAPHRAGM TYPE				
ENCENDIDO	SISTEMA DE ESTADO SOLIDO				
BUJIA	NGK BPM6Y LUZ ENTRE ELECTRODOS 0.6 a 0.7 mm				
MEZCLA DE COMBUSTIBLE	USE UNICAMENTE GASOLINA REGULAR SIN PLOMO. MEZCLA 25:1 DE ACEITE PARA MOTOR DE 2 CICLOS. DEBE SER APROBADO PARA MOTOR ENFRIADO POR AIRE.				

DESCRIPCION DEL PRODUCTO

BC2259

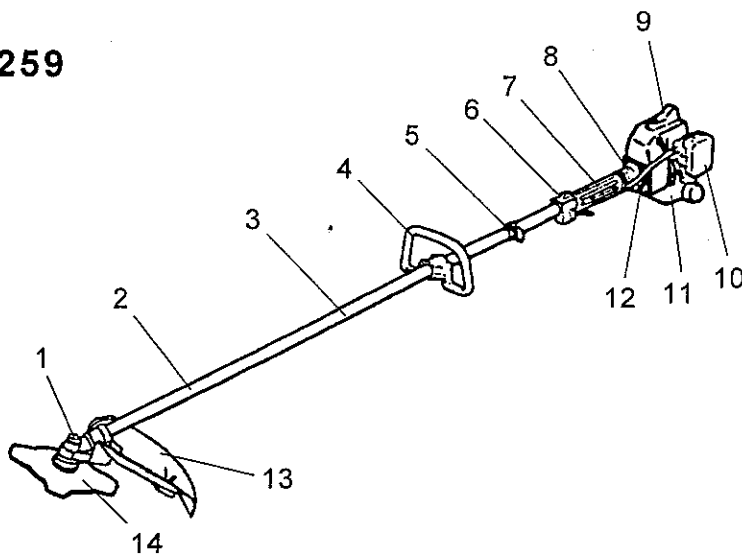

1. Caja de Engranajes
2. Montaje del eje
3. Modelo
4. Manija de aro
5. Anillo de Montaje de la Cinta Para el Hombro
6. Disparador del Acelerador e Interruptor de Parada
7. Pasador del Eje
8. Carcasa del Embrague
9. Motor
10. Filtro del Aire
11. Depósito de Combustible
12. Cables del Acelerador e Interruptor de Parada
13. Protector del Accesorio de Corte
14. Cuchilla de Corte

BC2259H
BC329H
BCF429H
BCF509H

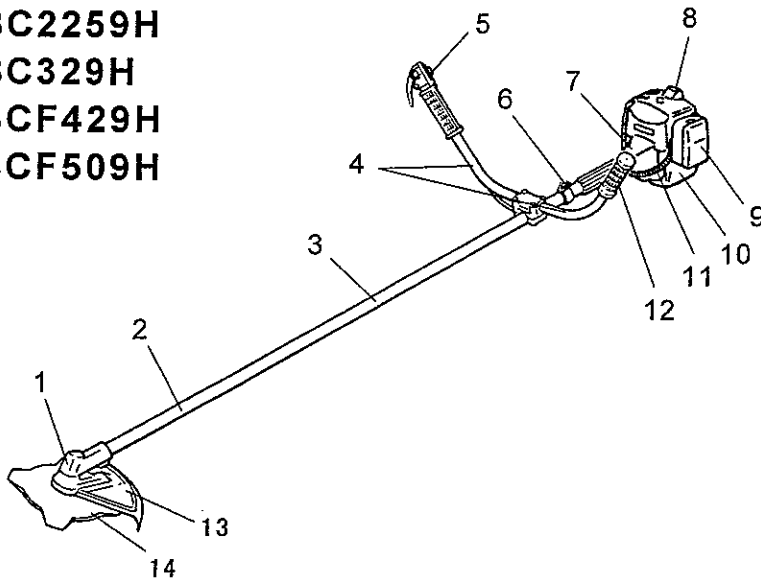

1. Caja de Engranajes
2. Montaje del eje
3. Modelo
4. Manijas de cuerno
5. Disparador del Acelerador e Interruptor de Parada
6. Anillo de Montaje de la Cinta Para el Hombro
7. Carcasa del Embrague
8. Motor
9. Filtro del Aire
10. Depósito de Combustible
11. Cables del Acelerador e Interruptor de Parada
12. Manillar der asa
13. Protector del Accesorio de Corte
14. Cuchilla de Corte

INSTRUCCIONES PARA EL ARMADO

ARMADO DEL EJE DE IMPULSION Y EL MOTOR

Fije al motor la carcasa del tambor del embrague usando los cuatro tornillos.

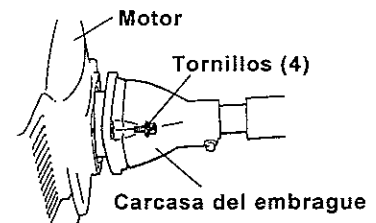

MANIJAS DE CUERNO (en los Modelos BC2259H, BC329H, BCF429H y BC529H)

1. Afloje los cuatro tornillos que encuentra sobre el soporte de abrazadera.
2. Inserte en el soporte de abrazadera las manijas de cuerno, izquierda y derecha.

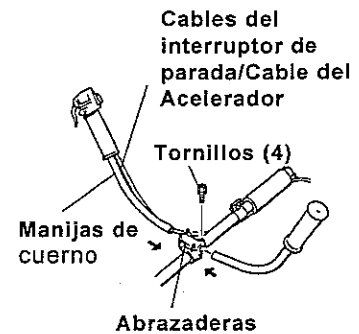

MANIJA DE ARO (BC2259)

1. Coloque la manga de caucho al rededor del eje.
2. Ponga la manija de aro y la abrazadera inferior sobre la manga de caucho.
3. Instale los cuatro tornillos con sus tuercas. Apriete los tornillos en forma pareja.

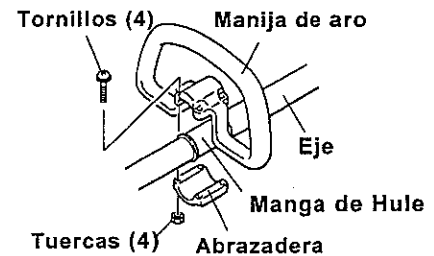

INSTALACION DEL INTERRUPTOR DE PARADA

Enchufe los alambres del interruptor de parada en sus conectores correspondientes, en el motor. En este caso la polaridad no es importante.

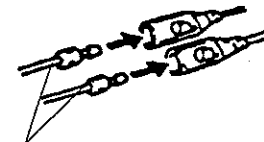

INSTALACION DEL CABLE DEL REGULADOR

La oreja o talón del cable deba pasarse por y a través de la manga de ajuste de cable que se encuentra sujeta por un soporte, encima del carburador. Asegúrese de que el extremo del conducto del cable quede positivamente asentado en la camisa. La oreja del cable encaja en el accesorio ranurado, como se ilustra en la figura. EN UN EXTREMO DE LA RANURA SE ENCONTRARA UN AGUJERO DISEÑADO PARA LA OREJA.

Opere el gatillo del regulador varias veces para asegurarse de que trabaja correctamente. Ajuste la manga de ajuste del cable de manera que el tope en la leva del control de aire del carburador apenas quede en contacto con el control de aire cuando el gatillo está deprimido. Una vez que el cable del control de aire queda debidamente ajustado, apriete la tuerca de cierre.

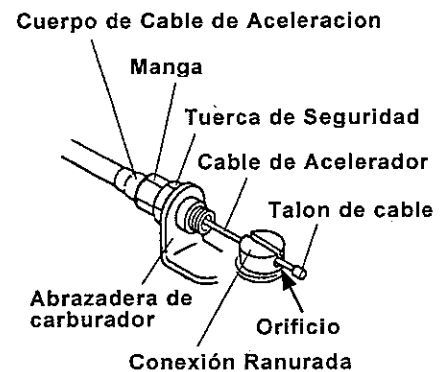

[En los modelos BCF429H Y BCF509H]

Asegure el conjunto del cable (F) con las dos bandas (G), como se ilustra en la figura.

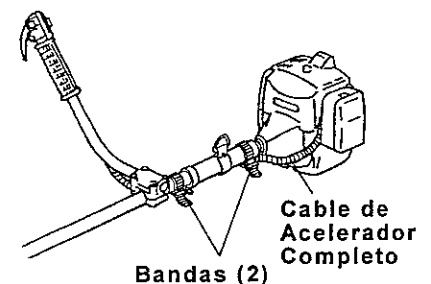

¡Precaución! El elemento que inmoviliza la acción giratoria debe usarse exclusivamente para fijar el manubrio durante el transporte de la máquina. No enganche este mecanismo cuando la máquina está operando.

En transporte:

Afloje la tuerca de mariposa y coloque el elemento inmovilizador en el área A del soporte. Apriete, ahora, la tuerca de mariposa y verifique que el manubrio ha quedado inmovilizado por el elemento.

Cuando vaya a operar la máquina:

Antes de comenzar la operación de la cortadora de maleza, desenganche el elemento inmovilizador. Afloje la tuerca de mariposa, coloque el elemento inmovilizador en la posición B y apriete la tuerca de mariposa para fijarlo en tal lugar. Confirme que el manubrio queda libre de girar en redondo.

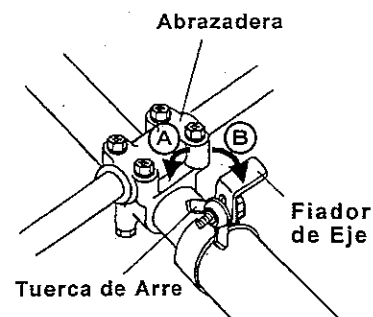

[BCF429H, BCF509H]

ESCUDO O RESGUARDO DE LA CUCHILLA

Fije el escudo o resguardo de la cuchilla a la caja de engranajes, con los cuatro tornillos M5 x 12, según se muestra en la figura.

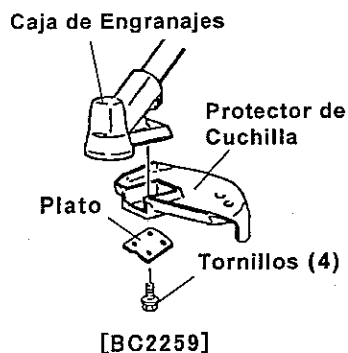

[BC2259]

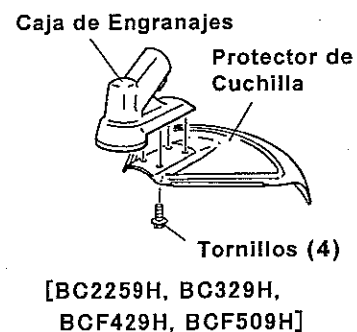

[BC2259H, BC329H, BCF429H, BCF509H]

CUCHILLA DE CORTE

Existe una variedad de cuchillas para satisfacer diferentes condiciones de corte. Es particularmente importante usar la cuchilla o cuchillas apropiadas para el trabajo y aprobadas para ser instaladas en los modelos específicos de las cortadoras de maleza. También es especialmente importante asegurarse de que la cuchilla sea de rotación hacia la izquierda - LEFT - HAND (dirección contraria a las manecillas del reloj), vista desde la posición del operador, y colocar correctamente todos los elementos que fijan la cuchilla.

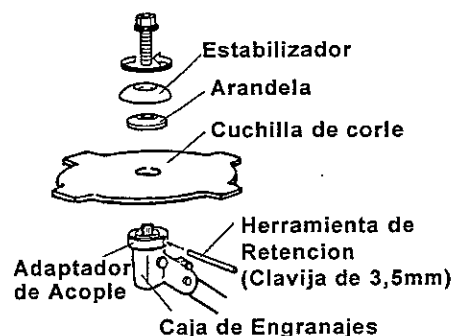

ANTES DE OPERAR LA MAQUINA

COMBUSTIBLE: LA MEZCLA DE GASOLINA Y ACEITE

Los motores de dos ciclos que se usan en la cortadora de maleza requieren como combustible una mezcla de GASOLINA y ACEITE para la lubricación de cojinetes y otros elementos móviles. Las proporciones correctas de esta mezcla son 25 : 1 que corresponden a 40 cc. de aceite en un litro de gasolina.

NOTA : Siempre mezcle por anticipado la gasolina y el aceite en un recipiente limpio, aprobado para gasolina. Nunca mezcle la gasolina y el aceite en un recinto interior o utilizando, para hacer la mezcla, el tanque de la máquina. Use siempre gasolina fresca.

¡¡ADVERTENCIA!! NUNCA USE EN MOTORES MARUYAMA GASOHOL O COMBUSTIBLES MEZCLADOS CON ALCOHOL.

Antes de llenar el tanque de combustible, limpie alrededor de la tapa del tanque para evitar que mugre o desechos entren al tanque cuando se encuentra destapado. Cierre el recipiente y agítelo por un momento para mezclar bien el aceite y la gasolina antes de llenar el tanque de la Cortadora de Maleza. Remueva la tapa y luego llene el tanque hasta unos 10 mm. del borde. Evite llenar el cuello de la boca del tanque y vuelva a colocar la tapa en forma segura.

INSTRUCCIONES DE OPERACION

FORMA DE ENCENDER EL MOTOR

El carburador de este motor está equipado con un sistema de estrangulación.

Para encender o arrancar adecuadamente un motor "frío", realice las siguientes operaciones:

1. Presione y suelte el bulbo cebador de combustible, localizado en el fondo del carburador, hasta ver que el combustible fluye a través de la manguera de retorno de combustible, de regreso al tanque de combustible. (El combustible que fluye debe ser casi transparente, sin espuma y no lleno de burbujas).
2. Mueva la palanca del estrangulador o regulador de aire hasta la posición de cerrado - Closed.
3. Coloque el interruptor de parada del motor en posición "ON" (Encendido) y el gatillo del regulador en la posición de arranque en marcha rápida en vacío, luego, tire de la manija del arranque. Una vez que el motor arranca, mueva la palanca del estrangulador hasta la posición "Open" abierta. Luego oprima y suelte el gatillo del regulador, para permitir que regrese a la posición de marcha en vacío.

Si el motor detiene la marcha antes de que usted mueva la palanca del estrangulador a la posición abierta:

Continúe la operación y abra el estrangulador. Tire de la cuerda de arranque con el gatillo del regulador colocado en la posición de arranque en marcha rápida en vacío.

Para arrancar un motor que ya se ha calentado (rearranque en caliente), o si la temperatura ambiente excede los 20 grados C:

1. Mueva la palanca del estrangulador hasta la posición abierta y mueva el interruptor de parada a la posición "ON" (Encendido).
2. Deje el gatillo del regulador en posición de marcha en vacío y tire de la cuerda de arranque.
3. Si el motor no arranca después de tres o cuatro intentos, siga las instrucciones para "Arranque en Frío", de la sección anterior.

Si el motor no arranca después de realizar los procedimientos anteriores, contacte un concesionario autorizado de MARUYAMA.

OPERACION DEL MOTOR

Una vez que el motor arranca, déjelo operar por algunos minutos para que se caliente, antes de usar la unidad. NOTA: **NO** imponga ninguna carga al motor durante este período de calentamiento.

Oprimiendo el gatillo del regulador, aumente las revoluciones por minuto del motor hasta la velocidad requerida para su operación, antes de poner a trabajar la cortadora de maleza. SIEMPRE reduzca la velocidad del motor a marcha en vacío cuando la máquina no esté sujeta a ninguna carga. No opere el motor a altas velocidades sin carga alguna.

PARADA DEL MOTOR

Siempre deje que el motor funcione a marcha en vacío por algunos minutos antes de apagarlo, para permitir que se enfríe. Para apagar el motor, mueva el interruptor de parada hasta la posición de Parada (OFF).

AJUSTE DEL CARBURADOR

El carburador ha sido cuidadosamente calibrado en fábrica y no debe requerir posteriores ajustes. Únicamente la velocidad de marcha en vacío puede ajustarse girando el tornillo de ajuste de velocidad de marcha en vacío (véase la Figura). La velocidad correcta para los Modelos BCF429H y BCF509H es de 2400 a 2800 R.P.M. y de 2700 a 3300 R.P.M. para los demás modelos (que es justo bajo la velocidad de engranaje del embrague) Al girar el tornillo de ajuste en la dirección de las manecillas del reloj se aumenta la velocidad de marcha en vacío.

Si se necesitan mayores ajustes, por favor póngase en contacto con un distribuidor local autorizado por MARUYAMA.

Palanca de Ahogador

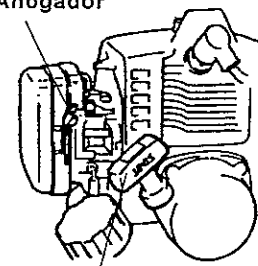

Agarrdera de Arranque

Tubo de Retorno

[BC329H, BCF429H, BCF509H]

Palanca de Ahogador

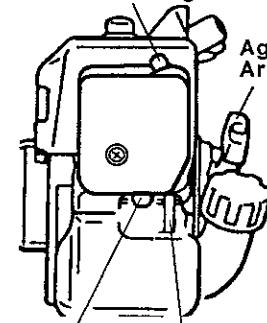

Agarrdera de Arranque

Vulva de arranque

Tubo de Retorno

[BC2259, BC2259H]

Apagado (OFF)

Prendido (ON)



Sguero de Aceleracion

Rarenti

Perno de Ajuste de Ralentí

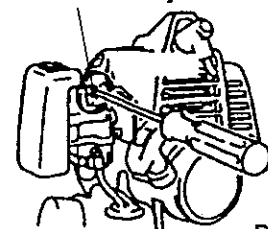

Incrementar

Disminuir

OPERACION DE LA CORTADORA DE MALEZA

Las cortadoras de maleza de MARUYAMA han sido diseñadas y probadas en el corte de casi cualquier tipo de pasto, maleza gruesa y vegetación tupida. A medida que usted continúa usando el equipo muchas de las tareas se le harán más fáciles.

PRECAUCION - Ajuste el reguardo o protección de la cuchilla a una posición que no haga contacto con la cuchilla o la línea cortadora y en la que proteja al operador de desperdicios que pueda lanzar la máquina.

PRECAUCION - Lea las **INSTRUCCIONES DE SEGURIDAD** en cuanto al uso apropiado de la cortadora de maleza que se encuentran en la página (1).

PRECAUCION - Observe todas las precauciones que aparecen en la cortadora de maleza.

PRECAUCION - Use el tipo de cuchilla apropiada para la máquina y aprobado para realizar la tarea a realizar.

PRECAUCION - Siempre use la Correa de Colgar al Hombro cuando opere la cortadora de maleza con una cuchilla metálica. La cortadora de maleza debe ponerse en el lado derecho del operador cuando se usa una cuchilla metálica.

PRECAUCION - Siempre verifique que la cuchilla se ha instalado para girar en la dirección apropiada y que todos los elementos de fijación e instalación están correctamente colocados y asegurados.

¡PRECAUCION - Quite el elemento de inmovilización (perno de 3.5 mm) antes de operar el equipo!

PRECAUCION - No use una cuchilla sin filo, averiada o que produce vibración al usarse. Cuando la cuchilla se atasca con desperdicios apague el motor inmediatamente y limpie la cuchilla.

PRECAUCION - Cuando corte vegetación tupida o arbustos pequeños use el método apropiado para evitar el peligroso "KICK BACK" (que se ilustra en la figura).

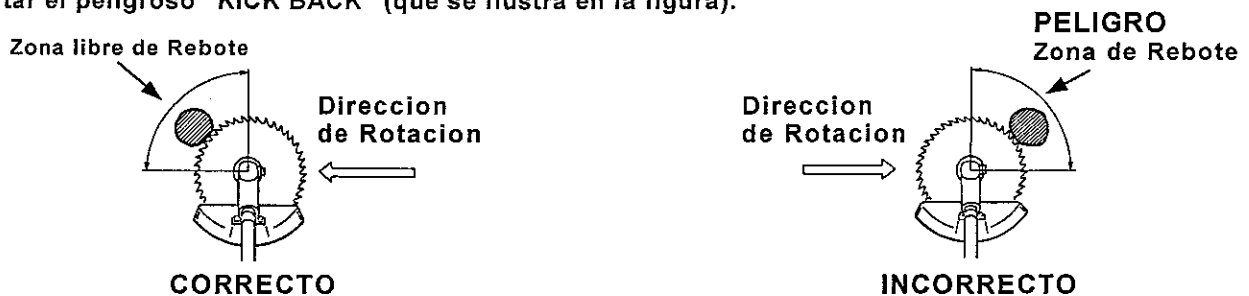

MANTENIMIENTO REGULAR

FILTRO DE AIRE

El filtro de aire debe limpiarse cada vez que se ha usado la cortadora de maleza (o aún con más frecuencia en condiciones extremas). Remueva la cubierta del filtro y saque el elemento. Lave el elemento en kerosén o con un detergente en agua tibia. Y luego, séquelo, exprimiéndolo. Aplique aceite (#30 wt.) al elemento de espuma y remueva el exceso de aceite. Arme y vuelva a instalar el filtro de aire y la cubierta del filtro.

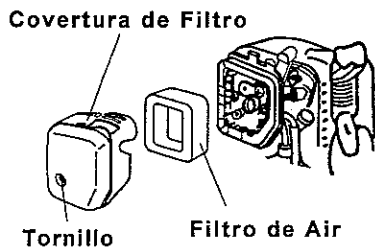

[BC2259, BC2259H]

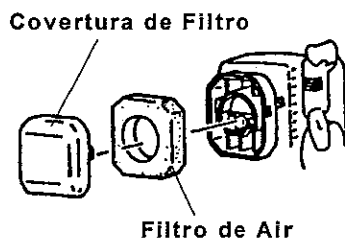

[BC329H]

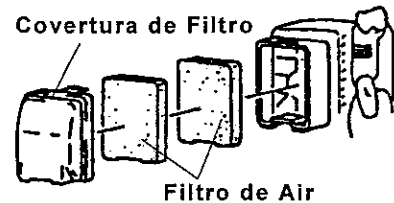

[BCF429H, BCF509H]

BUJIA

La bujía debe removerse del motor después de 25 horas de operación. Limpie los electrodos con un cepillo fuerte. Ajuste la distancia o luz entre electrodos a unos 0.6 a 0.7 mm. (vea la figura). Reemplace la bujía si está averiada o dañada por el aceite. La vida útil de una bujía es de aproximadamente 100 horas.

PRECAUCION - No apriete demasiado la bujía. El esfuerzo de torsión correcto es de 100 a 170 Kg-cm.

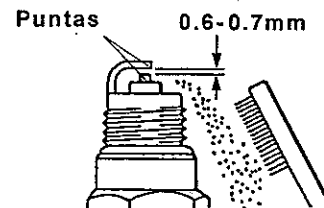

ALETAS DE ENFRIAMIENTO DEL CILINDRO

Suelte la perilla (y el tornillo, en los modelos BC2259 BC2259H) y levante la cubierta del cilindro. Limpie la suciedad y los residuos alrededor de la aletas de enfriamiento y de la base del cilindro. Vuelva a colocar la cubierta del cilindro.

FILTRO DE COMBUSTIBLE

El filtro de combustible se encuentra dentro del tanque de combustible, en el extremo de la manguera que lleva el combustible al cilindro. Después de cada 25 horas de operación, el filtro debe ser revisado para detectar acumulaciones de residuos o daños y ser reemplazado si es necesario. Use un gancho de alambre y suavemente saque el filtro de combustible a través de la abertura del filtro. Tome la manguera de combustible y remueva el accesorio del filtro de combustible, remueva el filtro pero no suelte la manguera. Manteniendo aún la manguera en la mano, fije el nuevo filtro de combustible y devuelva al tanque el conjunto del filtro. Verifique que el filtro de combustible no quede metido en una esquina del tanque y que la manguera de combustible no queda doblada o estrangulada, antes de proceder a llenar el tanque de combustible.

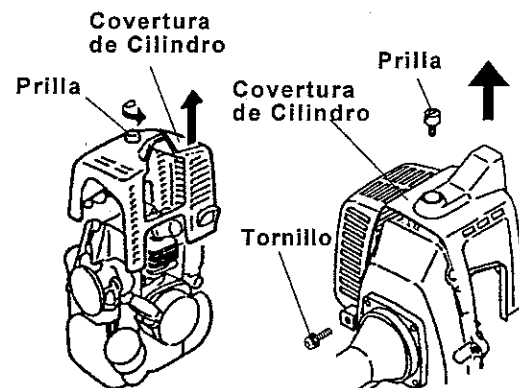

[BC329H, BCF429H, BCF509H] [BC2259, BC2259H]

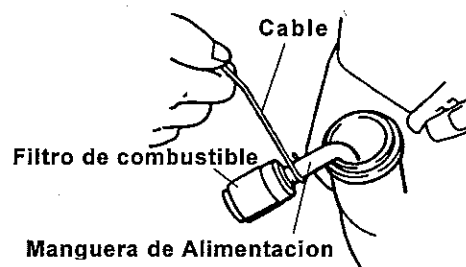

LUBRICACION DE LA CAJA DE ENGRANAJES

La caja de engranajes deberá lubricarse después de cada período de 30 horas de uso. Retire el aditamento de corte y el adaptador de copa. Limpie la mugre y desechos del área entre el adaptador de copa y la caja de engranajes. Retire el tapón de engrase del lado de la caja de engranajes. Gire el eje, a la vez que inyecta un lubricante para rodamientos a base de litio (P/N 211337) a través del hueco de engrase, hasta que llene la caja de engranajes. Reinstale el adaptador de copa y el tapón de engrase.

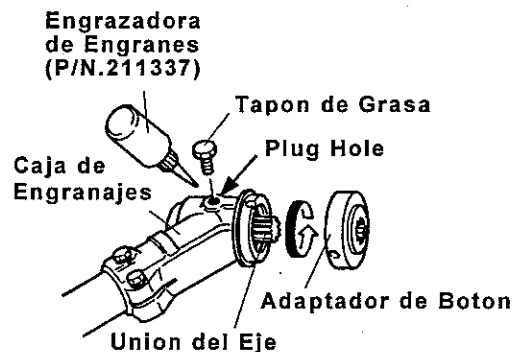

LIMPIEZA GENERAL Y AJUSTE

La cortadora de maleza MARUYAMA proporcionará un desempeño máximo por muchas, muchas horas si se mantiene adecuadamente. El buen mantenimiento incluye la verificación regular del ajuste correcto de todos los sujetadores y la limpieza de toda la máquina.

ALMACENAMIENTO Para almacenamiento de la cortadora de maleza por un tiempo prolongado, siga todos los procedimientos regulares de mantenimiento y haga todas las reparaciones que sean necesarias. Remueva la bujía y ponga una pequeña cantidad de aceite. Halando la cuerda de arranque mueva el pistón hasta que llegue a la posición mas cercana al agujero donde se coloca la bujía. Vuelva a instalar la bujía. Guarde la cortadora de maleza en un lugar seco, alejado de fuentes de calor, chispas o llama abierta.